

Mezcla Gravimetrica Precisa Para mezcla Central

Obtenga mezclas precisas, mejor mezcla, cambios de material más rápidos y mayores ganancias con las licuadoras de la serie TrueBlend™ de Conair. Las tolvas de componentes con lados inclinados permiten que el material fluya de manera uniforme y libre a través de las válvulas dispensadoras verticales hacia la cámara de pesaje. La mezcla eficiente asegura la integración completa de todos los ingredientes de la receta. El diseño de gabinete completamente cerrado asegura que no se derramen gránulos y que la operación sea limpia. Las características estándar convenientes, como puertas de acceso anchas en cada compartimento principal de material, una puerta de acceso con bisagras y acceso completo a la cámara de mezcla, reducen el tiempo de inactividad durante la limpieza.



Modelo TB1800-5
(Se muestra con
(3) receptores de
vacío DL20 y (2)

Tasas de rendimiento a 6000 libras por hora

Los mezcladores de la serie TrueBlend™ TB1800 ofrecen a los procesadores con extrusores grandes o aplicaciones de mezclado central una forma superior de mezclar productos naturales, triturados y aditivos de forma centralizada o en la garganta de la máquina de procesamiento.

El mezclador dispensa hasta seis materiales (según el modelo) desde los respectivos compartimentos de materiales a una cámara de pesaje común. El control determina el peso correcto de cada ingrediente según los puntos de referencia ingresados en la pantalla táctil. Se pueden ingresar y almacenar hasta 3000 recetas y 4000 nombres de resina en el control. Los solenoides de aire y los principales componentes eléctricos son de fácil acceso a través de la caja de alimentación principal interconectada eléctricamente.

Elija entre modelos de licuadoras de cuatro, cinco o seis componentes. Las opciones incluyen una característica integrada de control del mezclador/cargador, una válvula de control de flujo para aplicaciones de mezclado central, puertos de drenaje del compartimento de material y comunicaciones por Ethernet.

▶ Precisión de mezcla a 1/2 de 1%

Los pesos de colorantes y/o aditivos se mantienen dentro del 0,5 % del fraguado. La función seleccionable Precision Additive™ esta disponible para aditivos con una mayor precisión. El control del microprocesador calibra automáticamente después de cada ciclo y compensa las variaciones en el método de dosificación, la densidad aparente de la resina o la geometría de las partículas.

▶ Control fácil de usar

El control intuitivo de la pantalla táctil LCD de 7 pulgadas con gráficos a todo color permite una configuración rápida y fácil de los puntos de ajuste de la licuadora. Todos los puntos de ajuste se muestran simultáneamente. Ingrese los porcentajes de la mezcla en la pantalla táctil y la licuadora hace el resto. El sistema pesa automáticamente los ingredientes de la receta en la secuencia adecuada y mantiene la relación de mezcla correcta. Cualquier posición se puede identificar como una de las cuatro selecciones de tipo de material, lo que agrega flexibilidad a la configuración de su aplicación.



▶ Convenientemente fácil de limpiar

Fácil acceso a todos los puntos de contacto del material para una limpieza rápida y segura durante los cambios de color o resina. Los recipientes del compartimento de material de acceso rápido, un recipiente de pesaje extraíble, el agitador de mezcla y el revestimiento de la cámara de mezcla permiten una limpieza rápida y eficiente. El mezclador cuenta con una válvula de cierre de material manual incorporada debajo de la cámara de mezcla, que se puede reemplazar con la válvula de control de flujo automático para aplicaciones de mezcla central y remota



Características

El control intuitivo con pantalla táctil SB-5 ofrece la mejor precisión multicomponente de la industria: Este control de pantalla táctil fácil de usar permite una configuración rápida de los puntos de ajuste de la licuadora y pesa automáticamente los ingredientes de la receta en la secuencia adecuada para mantener la relación de mezcla correcta. Cualquier posición se puede identificar como cualquiera de las cuatro selecciones de tipo de material, lo que agrega flexibilidad a la configuración de su aplicación.

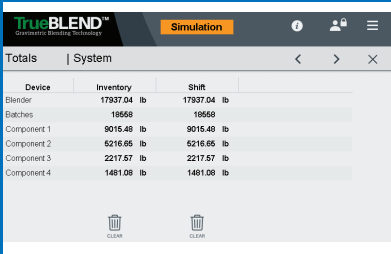

Vea instantáneamente el uso de sus materiales. La pantalla de uso de materiales/totales realiza un seguimiento del número de lotes, los pesos dispensados por recipiente y el peso dispensado en total desde la última puesta a cero.

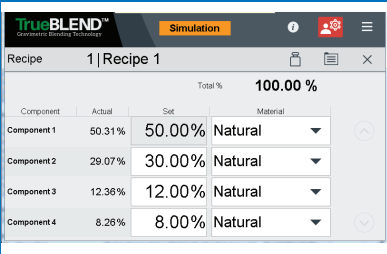

Ver y realizar cambios en el receta activa. Guarde y recupere hasta 3000 recetas y 4000 nombres de resina en el Libro de recetas.

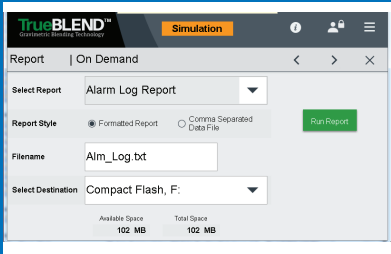

Informes integrados. Cada control de la licuadora SB-5 está equipado con la capacidad de ayudar a los usuarios a realizar un seguimiento de sus configuraciones, alarmas, consumo de materiales, turnos y necesidades de inventario.

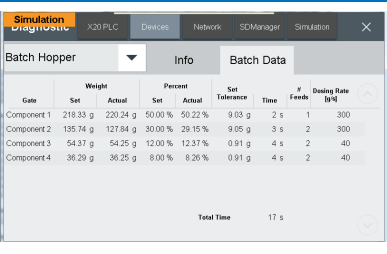

Informes integrados. Cada control de la licuadora SB-5 está equipado con la capacidad de ayudar a los usuarios a realizar un seguimiento de sus configuraciones, alarmas, consumo de materiales, turnos y necesidades de inventario.

Paquetes estándar - 4 componentes	TS	TE	LS [†]	LE [‡]
Características				
Mirillas del depósito de material y puertas de limpieza	•	•	•	•
Control de pantalla táctil	•	•	•	•
Enclavamientos de puertas de contenedores de material eléctrico	•	•	•	•
Opción de control de carga				•
Kit de interconexión de cargador, bomba y aire comprimido			•	•
Opción de limpieza rápida/flujo mejorado*		•		•

Paquetes estándar- 5 componentes	TS	TE	LS [†]	LE [‡]
Características				
Mirillas del depósito de material y puertas de limpieza	•	•	•	•
Control de pantalla táctil	•	•	•	•
Enclavamientos de puertas de contenedores de material eléctrico	•	•	•	•
Opción de control de carga				•
Kit de interconexión de cargador, bomba y aire comprimido			•	•
Opción de limpieza rápida/flujo mejorado*		•		•
Montaje en máquina con descarga manual de compuerta deslizante†	•	•	•	•

Paquetes estándar- 6 componentes	TS	TE	LS [†]	LE [‡]
Features				
Mirillas del depósito de material y puertas de limpieza	•	•	•	•
Control de pantalla táctil	•	•	•	•
Enclavamientos de puertas de contenedores de material eléctrico	•	•	•	•
Opción de control de carga				•
Kit de interconexión de cargador, bomba y aire comprimido	•	•	•	•
Opción de limpieza rápida/flujo mejorado*		•		•
Montaje en máquina con descarga manual de compuerta deslizante†	•	•	•	•



Sin fugas de pellets. Sin desperdicio de materiales. Completamente sellado de chasis.

Notas de características

* Enclavamientos de seguridad de la puerta del depósito de material y puertos de drenaje.

† Elija entre paquetes de mezcladoras montados a máquina o remotos.

‡ Incluye una función de control de cargador integrado opcional.

Las especificaciones podrían cambiar sin aviso.



Características

Limpieza simple y rápida

Fácil acceso a todos los puntos de contacto del material para una limpieza rápida y segura durante los cambios de color o resina. Las puertas de acceso al compartimiento de materiales permiten una limpieza rápida y eficiente.

Soportes personalizados disponibles

- Construcción modular específica de la aplicación
- Diseños de uno o dos niveles

Cada soporte para mezcladora cuenta con:

- Diseños para acomodar espacios libres elevados bajos
- Disponible en beige de Conair con pasamanos amarillos de seguridad

Opciones



Soplado de aire para sensor de nivel de cámara de mezcla
Esta característica está integrada en la cámara de mezcla de la mezcladora para eliminar el exceso de polvo y finos del dispositivo sensor y garantizar una lectura precisa del sensor de nivel.



Cable de operador HMI remoto
Coloque el control TruBlend a una distancia de hasta seis metros con un conveniente juego de cables enchufables.



Sensor de demanda de mezclador remoto
Este sensor proporciona una opción de llenado hasta el nivel en un recipiente de compensación u otro receptáculo de material que se encuentra debajo de una licuadora de montaje remoto.



Control de alarma de nivel de material
Elimine los costosos problemas de escasez de material y el tiempo de inactividad de la máquina con este sistema de alerta temprana. El control monitorea hasta seis niveles de material en una mezcladora. Los interruptores individuales se pueden ajustar para monitorear niveles de material altos o bajos. Consulte la hoja de especificaciones del control de alarma de nivel.

Contenedor estándar o contenedor cónico
Mientras que la cámara de mezcla estándar es adecuada para una amplia variedad de aplicaciones, la cámara de mezcla cónica es ideal para mezclas de aplicaciones críticas con porcentajes de material inferiores al 1%. El diseño cónico permite una mezcla mejorada.

TB1800-4, TB1800-5 AND TB1800-6

Especificaciones

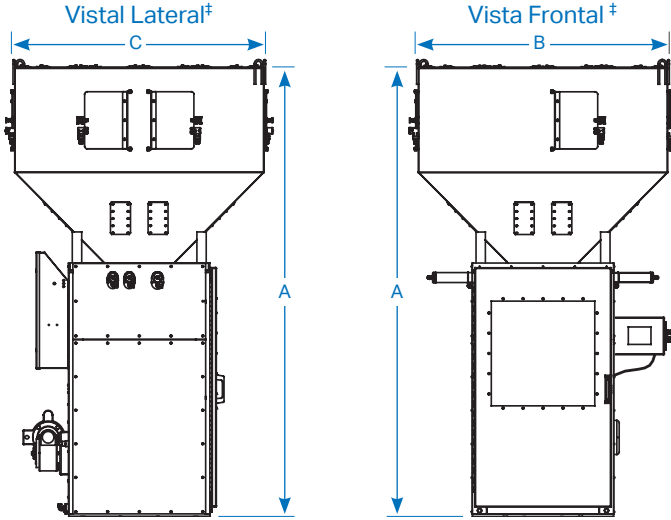

Nota: Se muestran dibujos de vista lateral y frontal para el modelo TB1800-6. Las posiciones de los contenedores cambian para los modelos TB1800-4 y TB1800-5.

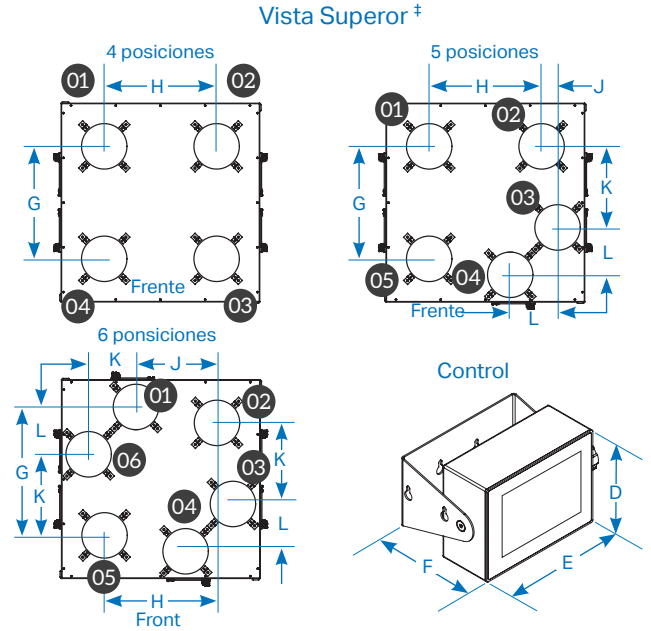

Modelos	TB1800-4	TB1800-5	TB1800-6
Performance characteristics			
Tamaño del lote lbs {g} (gramos o kilogramos)		40 {18000}	
Rendimiento máximo libras/h {kg/h}*	6000 {2722}	5500 {2495}	4800 {2177}
Capacidad del depósito - ingrediente principal ft3 {litro}		6 {170}	
Capacidad del depósito - ingrediente menor ft3 {litro}	6 {170}		4 {113}
Maximum number of materials	4	5	6
Número (tamaño) de las principales válvulas de depósito	4 (5X5)	3 (5X5)	2 (5X5)
Número (tamaño) de válvulas secundarias de depósito	0	2 (2X5)	4 (2X5)
Dimensiones pulgadas (mm)			
A - Altura sobre placa montaje†		94.4 {2398}	
B - Ancho y profundidad Tolva (Cuadrada)		53.0 {1346}	
C - Profundidad		53.0 {1346}	
D - Ancho de control		6.50 {165}	
E - Ancho de control		8.75 {222}	
F - Profundidad de control		6.75 {172}	
G - Distancia del Centro del Cargador		30.00 {762}	
H - Distancia del Centro del Cargador		30.00 {762}	
J - Distancia del Centro del Cargador	N/A	4.25 {108}	
K - Distancia del Centro del Cargador	N/A	21.63 {549}	
L - Distancia del Centro del Cargador	N/A	12.63 {321}	
Peso aproximado lbs {kg}			
Instalado	1465 {665}	1498 {679}	1532 {695}
Envío	1715 {778}	1748 {793}	1782 {808}
Voltage Carga completa amps §			
220V/1 phase/50 hz		11.3	
220V/1 phase/60 hz		11.3	
240V/3 phase/60 hz		7.5	
400V/3 phase/50 hz		5.0	
480V/3 phase/60 hz		4.5	
575V/3 phase/60 hz		3.9	
Compressed air requirements			
	0.3 ft³/min @ 90 psi {6 bars @ 0.14 liters/sec}		
	3/8 inch NPT fitting		
Requerimientos de aire comprimido			
	4 DL25	3 DL25	2 DL15
	2 DL25	2 DL15	3 DL25
	2 DL25	2 AR10	2 DL25
			4 DL20
			2 DL15

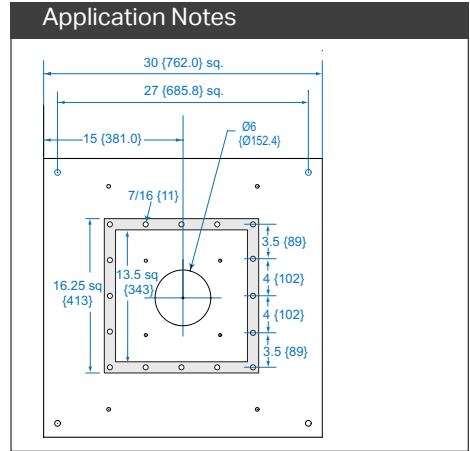

Notas de especificaciones

* Las tasas máximas de rendimiento se basan en material peletizado de 35 lb/ft3, utilizando todos los tamaños de válvula estándar. El uso de insertos reductores reducirá la tasa que se muestra.

Las tasas de rendimiento se basan en:

- Una receta de licuadora de 4 posiciones de 20% molido, 80% natural, 3% de color y 2% de material aditivo.
- 6-position blender recipe of 20% regrind, 80% natural, 3% color at position 3, 2% additive at position 4, 3% additive at position 5 and 2% additive at position 6.

† Se recomienda la válvula de control de flujo automático opcional cuando se monta dentro del chasis en el espacio de la válvula deslizante manual. Conair recomienda usar la válvula de control de flujo opcional cuando monte la licuadora en una base, un depósito de compensación o una tolva.

‡ Las posiciones dos y cuatro de la tolva TB250-4 se suministran con adaptadores 12-8 con placas de cubierta de ocho pulgadas como estándar. La posición dos de la tolva TB250-6 se suministra con un adaptador 12-8 con una cubierta de ocho pulgadas.

§ Los números en los dibujos de la vista superior representan las posiciones de las tolvas.

** Los datos de la FLA solo tienen fines de referencia. No incluye opciones ni accesorios en el equipo. Para obtener detalles completos de FLA para el diseño del circuito de alimentación de máquinas y sistemas específicos, consulte los diagramas eléctricos del pedido del equipo y la placa de identificación aplicada a la máquina.

Las especificaciones podrían cambiar sin aviso. Consulte con un representante de Conair para obtener la información más actualizada.

